

NUEVO

Contenedor basculante con ruedas 300 litros con ruedas externas

Referencia: 003484

Visite en nuestra web



Subgrupo: Auto Basculante
 Largo: 1250 mm
 Ancho: 870 mm
 Alto: 665 mm
 Peso en Vacío: 95 kg
 Capacidad de Carga: 600 kg
 Volumen: 300 litros
 Color: Azul
 Ruedas: incluidas
 Ruedas: (2 de ellas con freno)
 Ruedas: 2 con pivotes giratorios
 Ruedas: 2 fijas
 Ruedas: 125 mm. de diámetro
 Ruedas: Anti-ruido
 Ruedas: Poliuretano
 MARCADO CE
 Guías Pasa-palas (Horquillas): 2

Con tapón de drenaje Apto para Transpaleta Eléctrica

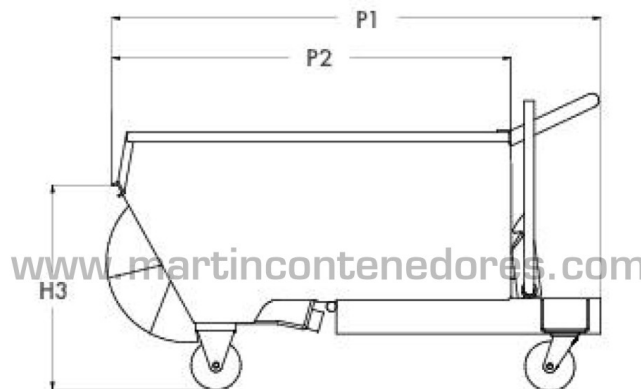

DIMENSIONI		DIMENSIONS mm				
P1	P2	L	L1	H1	H2	H3
1250	1000	870	865	510	665	530